

Vesta is at my place project #1

PROJECT #1 È UN RULLO
PER TENDE DISEGNATO
DA GIULIO IACCHETTI
E ALESSANDRO STABILE

PROJECT #1这是一个卷轴帘，
由GIULIO IACCHETTI和
ALESSANDRO STABILE设计。



PROJECT #1 IS A ROLLER
BLIND DESIGNED
BY GIULIO IACCHETTI
AND ALESSANDRO STABILE

PROJECT #1 ЭТО
РУЛОННАЯ СИСТЕМА
СПРОЕКТИРОВАННАЯ
GIULIO IACCHETTI
И ALESSANDRO STABILE



Vesta è a casa mia.

Vesta is at my place. Vesta è a casa mia. Suona come il titolo intrigante di un film, ma in realtà è il nome scelto da Casa Valentina per il suo nuovo brand di accessori e complementi d'arredo.

Perché Vesta? Ma perché soprattutto un nuovo brand? Vesta è il nome della dea romana protettrice della casa e dei suoi abitanti. La divinità più adatta, quindi, a rappresentare in modo simbolico i valori dell'abitare domestico. La creazione di un marchio inedito, che già nel nome si impone per la sua originalità, nasce invece dalla volontà di offrire nuove linee di prodotto che, oltre a soddisfare le più varie esigenze dell'arredare contemporaneo, siano caratterizzate da un altissimo contenuto di design, in grado di renderle uniche e riconoscibili. Non a caso, la firma che inaugura la serie di proposte di Vesta is at my place è quella del noto studio di design **Giulio Iacchetti**, che firma una collezione che per la sua tipologia marca la continuità con la consolidata esperienza di Casa Valentina.

Project #1 è infatti una linea di innovativi rulli per tende, declinati in una notevole gamma di soluzioni e finiture, studiati per l'installazione a finestre orizzontali o verticali, ma anche come divisori all'interno degli ambienti. Non banali oggetti d'uso, dunque, ma, grazie al loro design, veri e propri elementi d'arredo. Un primo risultato di successo che centra in pieno l'obiettivo di mettere il design in primo piano e che è solo l'inizio di un percorso che Vesta is at my place sta intraprendendo con una grande carica di entusiasmo e di progettualità.





Vesta is at my place.

Vesta is at my place sounds like the intriguing title of a movie, but in reality it is the name chosen by Casa Valentina for her new brand of accessories and furnishings.

Why Vesta? But why especially a new brand?

Vesta is the name of the Roman goddess protector of the house and of its inhabitants, therefore it is the most appropriate deity to represent symbolically the values of domestic.

The creation of a new brand, with a name that stands out for its originality, comes from the desire to offer new product lines characterized by a high content of design made in Italy, able to make them unique and recognizable and to meet the various needs of the contemporary furnishings.

Not surprisingly, the signature that opens a series of proposals for Vesta is at my place is that of the well-known design studio **Giulio Iacchetti**, who signs a collection that marks the continuity with the established experience of Casa Valentina.

Project #1 is in fact a line of innovative roller blinds, available in a wide range of solutions and finishes, studied for the installation in horizontal or vertical windows, but also as partitions inside of the environments. Thanks to their design, they are real pieces of furniture.

A first result of successful that hits the goal to put the design in the foreground and that is just the beginning of a journey that Vesta is at my place is undertaking with great enthusiasm and planning.

Vesta 在我家。

Vesta 在我家。 Vesta在我家（或者我的地盘）。听起来像是一部谍战电影的名字，但实际上是卡萨瓦伦蒂娜为其新的家具以及装饰品品牌而选择的名字。

为什么是Vesta?又为什么是一个新的品牌?

Vesta?是保护罗马的居民和家庭的女神的名字。因此，以该女神来象征家庭生活是再合适不过的了。

这个新品牌在名字上就具有独特性，它的产生不仅仅是为了提供新的产品样式，更是为了满足当代不断变化的摆设要求，由意大利设计师设计是它们最显著的特点，这可以使它们具有独特性和知名度。

毫无疑问，关于Vesta在我家的一系列的建议都是由著名的设计师学者 **Giulio Iacchetti**提出来的，他利用在卡萨瓦伦蒂娜的长期经验为他的持续经营品牌的设计了一个系列的产品。

项目1号其实是一个转轴经过改革的帘的样式，可以广泛的使用并具有装饰作用，该产品是为了在水平或垂直的窗户上安装而设计的，但也可以作为室内环境的隔开物。它独特的设计注定了其不是一般的家用品，而是真正意义上的装饰品。

我们已经在设计方面取得了第一个成功，而将设计放在首要位置只是Vesta在我家项目的一个开始，该项目正在靠着极大的热情和细致的规划而如火如荼的进行着。

Веста в МОЁМ ДОМЕ.

Vesta is at my place. Веста в моём доме. Звучит как интригующее название фильма, но на самом деле это имя выбрали в Casa Valentina для своего нового бренда аксессуаров и предметов, дополняющих интерьер. Почему Веста? И почему именно новый бренд? Веста это имя римской богини - покровительницы дома и его обитателей. Божество, наиболее подходящее для символического представления ценности жилья, дома. Создание нового, единственного бренда, с именем, которое уже само по себе выделяется своей оригинальностью, возникает от желания предложить новые линии товара, который, помимо удовлетворения самых разнообразных потребностей в современной мебели, характеризуется высоким содержанием дизайна «Сделано в Италии/Made in Italy», делающим его уникальным и узнаваемым. Не удивительно, что подпись, открывающая ряд предложений по бренду Vesta is at my place, принадлежит директору известной дизайн-студии Джулио Иаккетти/**Giulio Iacchetti**, подписывающему свою коллекцию, продолжающую преемственность консолидированного опыта Casa Valentina.

Project #1/Проект #1 является линией инновационных рулонных штор, выдвижных, воплощенной в огромном спектре решений и отделок, предназначенных не только для монтажа в горизонтальных или вертикальных окнах, но и в качестве перегородок жилых помещений. Нетривиальные предметы быта, именно, благодаря своей конструкции (дизайну) являющиеся самыми настоящими элементами интерьера. Это первый результат успеха, в полной мере достигшего своей цели - поставить дизайн на передний план,- и это только начало пути, который Vesta is at my place проходит с большим энтузиазмом и высоким потенциалом планирования.



WALL MOUNTING ROLLER BLIND
FINISH: ANODIZED
ALUMINIUM INOX COLOR



SISTEMA A RULLO A PARETE
FINITURA: ALLUMINIO ANODIZZATO
COLOR ACCIAIO SATINATO



НАСТЕННЫЙ МОНТАЖ (КРЕПЛЕНИЕ
К СТЕНЕ) - РУЛОННЫЕ ШТОРЫ
ОТДЕЛКА: АНОДИРОВАННЫЙ
АЛЮМИНИЙ ЦВЕТА МАТОВОЙ СТАЛИ





在室内墙壁的卷轴系统
精加工:经过阳极化处理具有
刚性光泽的铝



CEILING MOUNTING ROLLER BLIND
FINISH: IVORY LAQUERED ALUMINIUM



SISTEMA A RULLO A SOFFITTO
FINITURA: ALLUMINIO
VERNICIATO COLOR AVORIO



在天花板的卷轴系统
精加工：
涂上乳白色漆的铝

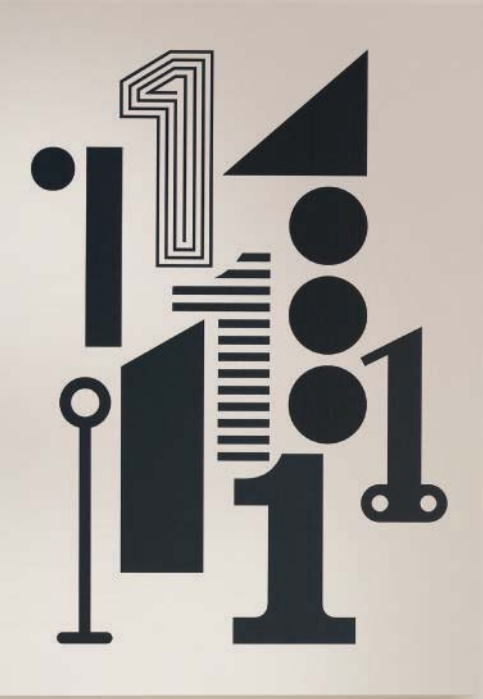

КРЕПЛЕНИЕ К ПОТОЛКУ - РУЛОННЫЕ ШТОРЫ
ОТДЕЛКА: АЛЮМИНИЙ, ОКРАШЕННЫЙ В ЦВЕТ
СЛОНОВОЙ КОСТИ



SISTEMA A RULLO SEPARATORE
FINITURA: ALLUMINIO
VERNICIATO COLOR AVORIO

使分离的卷抽系统
精加工：
涂上乳白色漆的铝



СИСТЕМА ДЛЯ РАЗДЕЛЕНИЯ
ПРОСТРАНСТВА - РУЛОННЫЕ ШТОРЫ
ОТДЕЛКА: АЛЮМИНИЙ, ОКРАШЕННЫЙ В
ЦВЕТ СЛОНОВОЙ КОСТИ

ROOM DIVIDING ROLLER BLIND
FINISH: IVORY
LAQUERED ALUMINIUM

СИСТЕМА ДЛЯ РАЗДЕЛЕНИЯ
ПРОСТРАНСТВА - РУЛОННЫЕ ШТОРЫ
ОТДЕЛКА: АЛЮМИНИЙ, ОКРАШЕННЫЙ
В ЦВЕТ СЛОНОВОЙ КОСТИ / ПОД
СКАЛЬНЫЙ ДУБ

HIDDEN ROLLER BLIND
FINISH: IVORY LAQUERED
ALUMINIUM/OAKWOOD



SISTEMA A RULLO
A SCOMPARSA
FINITURA: ALLUMINIO
VERNICIATO COLOR
AVORIO / ROVERE

隐藏的卷轴系统
精加工：
涂上乳白色/栎木色漆的铝



КРЕПЛЕНИЕ: РАЗДЕЛИТЕЛЬНЫЕ
РУЛОНЫ - РУЛОННЫЕ ШТОРЫ
ОТДЕЛКА: АЛЮМИНИЙ, ОКРАШЕННЫЙ
В ЦВЕТ СЛОНОВОЙ КОСТИ



ROOM DIVIDING ROLLER BLIND
FINISH: IVORY
LAQUERED ALUMINIUM

SISTEMA A RULLO SEPARATORE
FINITURA: ALLUMINIO
VERNICIATO COLOR AVORIO

使分离的卷轴系统
精加工
涂上乳白色漆的铝





在室内墙壁的卷轴系统
精加工：
涂上乳白色漆的铝

SISTEMA A RULLO
A PARETE
FINITURA:
ALLUMINIO VERNICIATO
COLOR AVORIO

НАСТЕННЫЙ МОНТАЖ (КРЕПЛЕНИЕ
К СТЕНЕ) - РУЛОННЫЕ ШТОРЫ
ОТДЕЛКА: АЛЮМИНИЙ, ОКРАШЕННЫЙ В
ЦВЕТ СЛОНОВОЙ КОСТИ

WALL MOUNTING
ROLLER BLIND
FINISH: IVORY
LAQUERED ALUMINIUM



КРЕПЛЕНИЕ: ВСТРАИВАЕМЫЕ
ВЫДВИЖНЫЕ - РУЛОННЫЕ ШТОРЫ
ОТДЕЛКА: АЛЮМИНИЙ, ОКРАШЕННЫЙ В
ЦВЕТ СЛОНОВОЙ КОСТИ



隱蔽的卷軸系統
精加工: 涂上乳白色
漆的鋁



HIDDEN ROLLER BLIND
FINISH: IVORY
LAQUERED ALUMINIUM

SISTEMA A RULLO
A SCOMPARSA
FINITURA: ALLUMINIO
VERNICIATO COLOR
AVORIO

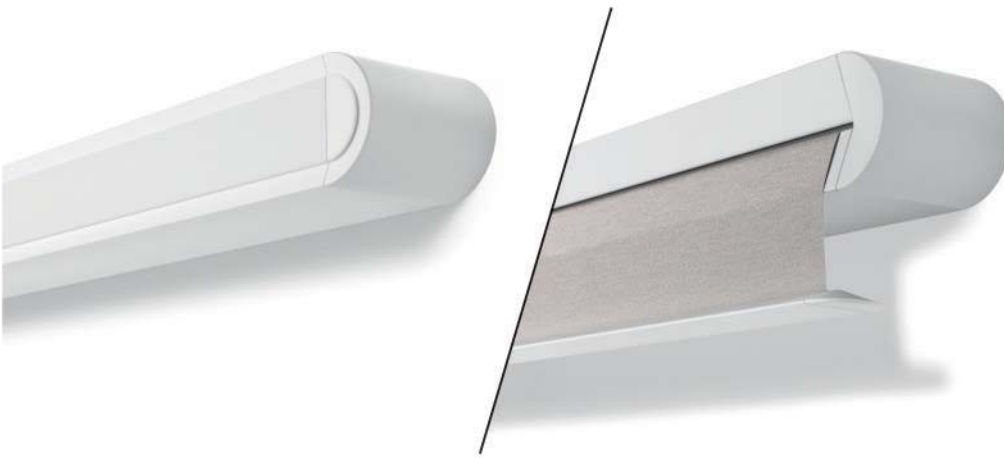

- 1 SISTEMA A RULLO A PARETE
O A SOFFITTO
FINITURA: ALLUMINIO
VERNICIATO COLOR AVORIO

WALL OR CEILING
MOUNTING ROLLER BLIND
FINISH: IVORY
LAQUERED ALUMINIUM

在室内墙壁或在天花板的卷轴系统
精加工:涂上乳白色漆的铝

КРЕПЛЕНИЕ К СТЕНЕ ИЛИ К
ПОТОЛКУ - РУЛОННЫЕ ШТОРЫ
ОТДЕЛКА: АЛЮМИНИЙ,
ОКРАШЕННЫЙ В ЦВЕТ
СЛОНОВОЙ КОСТИ



- 2 SISTEMA A RULLO A PARETE
O A SOFFITTO
FINITURA:
ALLUMINIO VERNICIATO
COLOR AVORIO / ROVERE

WALL OR CEILING
MOUNTING ROLLER BLIND
FINISH: IVORY LAQUERED
ALUMINIUM/OAKWOOD

在室内墙壁或在天花板的卷轴系统
精加工:涂上乳白色/
栎木色漆的铝

КРЕПЛЕНИЕ К СТЕНЕ ИЛИ К
ПОТОЛКУ - РУЛОННЫЕ ШТОРЫ
ОТДЕЛКА: АЛЮМИНИЙ,
ОКРАШЕННЫЙ В ЦВЕТ
СЛОНОВОЙ КОСТИ / ПОД
СКАЛЬНЫЙ ДУБ

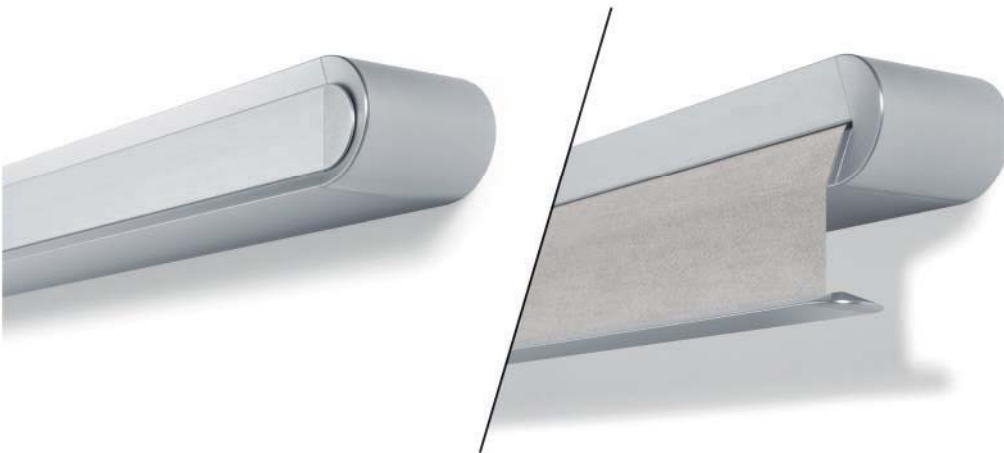

- 3 SISTEMA A RULLO
A PARETE O A SOFFITTO
FINITURA: ALLUMINIO
ANODIZZATO COLOR
ACCIAIO SATINATO

WALL OR CEILING MOUNTING
ROLLER BLIND
FINISH: ANODIZED
ALUMINIUM INOX COLOR

在室内墙壁或在天花板的卷轴系统
精加工:经阳极化处
理的具有钢性光泽的铝

КРЕПЛЕНИЕ К СТЕНЕ ИЛИ К
ПОТОЛКУ - РУЛОННЫЕ ШТОРЫ
ОТДЕЛКА: АНОДИРОВАННЫЙ
АЛЮМИНИЙ ЦВЕТА МАТОВОЙ
СТАЛИ



- 4 SISTEMA A RULLO A PARETE
O A SOFFITTO
FINITURA: ALLUMINIO
ANODIZZATO COLOR ACCIAIO
SATINATO / ROVERE

WALL OR CEILING
MOUNTING ROLLER BLIND
FINISH: ANODIZED ALUMINIUM
INOX COLOR/OAKWOOD

在室内墙壁或在天花板的卷轴系统
精加工:经阳极化处理的具有钢性光
泽的铝/栎木色漆的铝

КРЕПЛЕНИЕ К СТЕНЕ ИЛИ К
ПОТОЛКУ - РУЛОННЫЕ ШТОРЫ
ОТДЕЛКА: АНОДИРОВАННЫЙ
АЛЮМИНИЙ ЦВЕТА МАТОВОЙ
СТАЛИ /ПОД СКАЛЬНЫЙ ДУБ

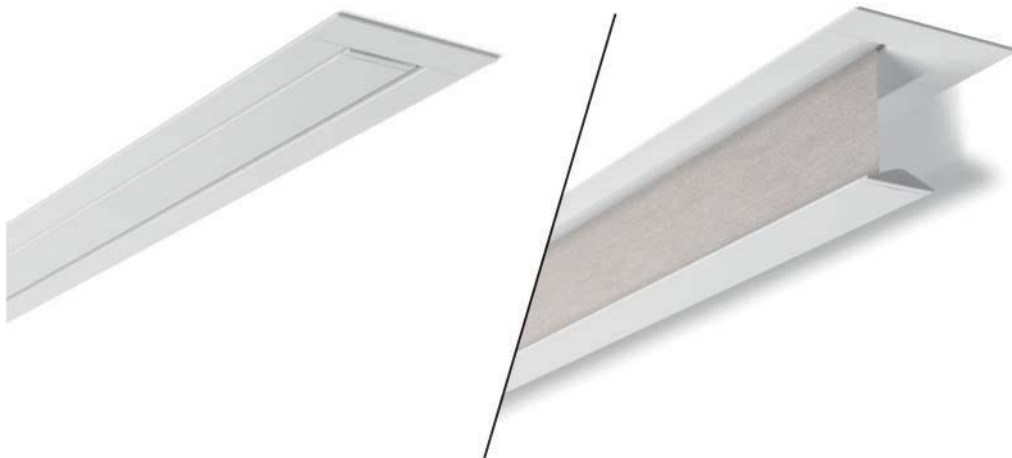

5 SISTEMA A RULLO
A SCOMPARSA
FINITURA: ALLUMINIO
VERNICIATO COLOR AVORIO

HIDDEN ROLLER BLIND
FINISH: IVORY
LAQUERED ALUMINIUM

隐蔽的卷轴系统
精加工:涂上乳白色漆的铝

КРЕПЛЕНИЕ: ВСТРАИВАЕМЫЕ
ВЫДВИЖНЫЕ - РУЛОННЫЕ
ШТОРЫ
ОТДЕЛКА: АЛЮМИНИЙ,
ОКРАШЕННЫЙ В ЦВЕТ
СЛОНОВОЙ КОСТИ



6 SISTEMA A RULLO
A SCOMPARSA
FINITURA: ALLUMINIO
VERNICIATO COLOR
AVORIO/ROVERE

HIDDEN ROLLER BLIND
FINISH: IVORY LAQUERED
ALUMINIUM/OAKWOOD

隐蔽的卷轴系统
精加工:涂上乳白色/
栎木色漆的铝

КРЕПЛЕНИЕ: ВСТРАИВАЕМЫЕ
ВЫДВИЖНЫЕ - РУЛОННЫЕ
ШТОРЫ
ОТДЕЛКА: АЛЮМИНИЙ,
ОКРАШЕННЫЙ В ЦВЕТ
СЛОНОВОЙ КОСТИ/ПОД
СКАЛЬНЫЙ ДУБ

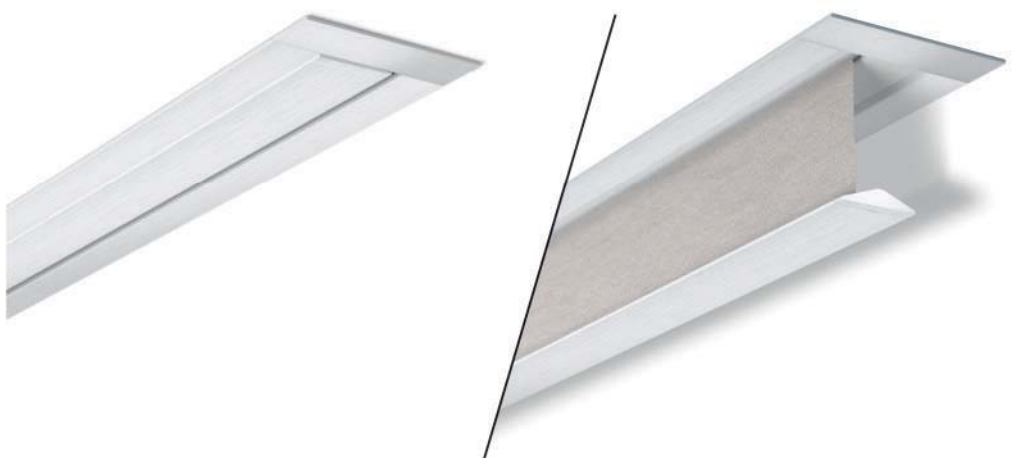

7 SISTEMA A RULLO
A SCOMPARSA
FINITURA: ALLUMINIO
ANODIZZATO COLOR
ACCIAIO SATINATO

HIDDEN ROLLER BLIND
FINISH: ANODIZED
ALUMINIUM INOX COLOR

隐蔽的卷轴系统
精加工:经阳极化处
理的具有钢性光泽的铝

КРЕПЛЕНИЕ: ВСТРАИВАЕМЫЕ
ВЫДВИЖНЫЕ - РУЛОННЫЕ
ШТОРЫ
ОТДЕЛКА: АНОДИРОВАННЫЙ
АЛЮМИНИЙ ЦВЕТА МАТОВОЙ
СТАЛИ

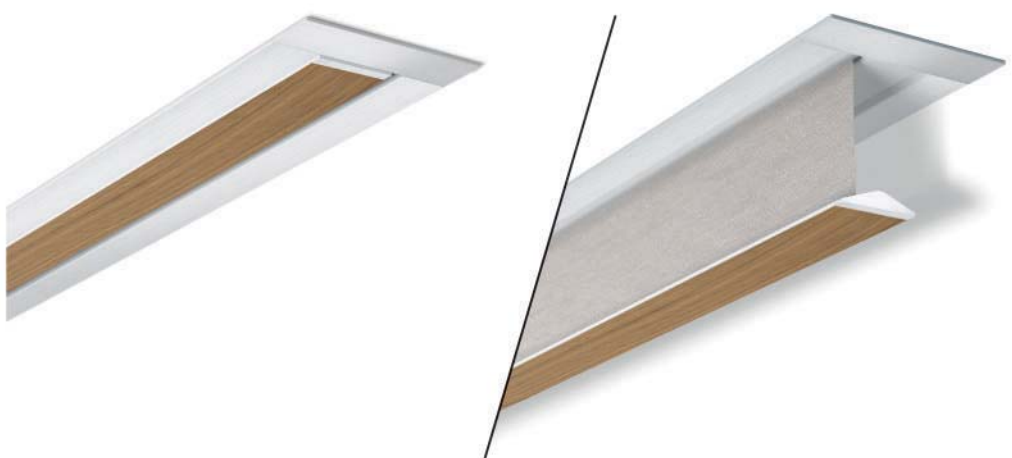

8 SISTEMA A RULLO
A SCOMPARSA
FINITURA: ALLUMINIO ANODIZZATO
COLOR ACCIAIO SATINATO /
ROVERE

HIDDEN ROLLER BLIND
FINISH: ANODIZED ALUMINIUM
INOX COLOR/OAKWOOD

隐蔽的卷轴系统
精加工:经阳极化处理的具有钢性光泽的
铝/栎木色漆的铝

КРЕПЛЕНИЕ: ВСТРАИВАЕМЫЕ
ВЫДВИЖНЫЕ - РУЛОННЫЕ ШТОРЫ
ОТДЕЛКА: АНОДИРОВАННЫЙ
АЛЮМИНИЙ ЦВЕТА МАТОВОЙ
СТАЛИ /ПОД СКАЛЬНЫЙ ДУБ

Montaggio sistema ad incasso
Hidden system mounting
内部安装系统
Монтаж встраиваемой системы

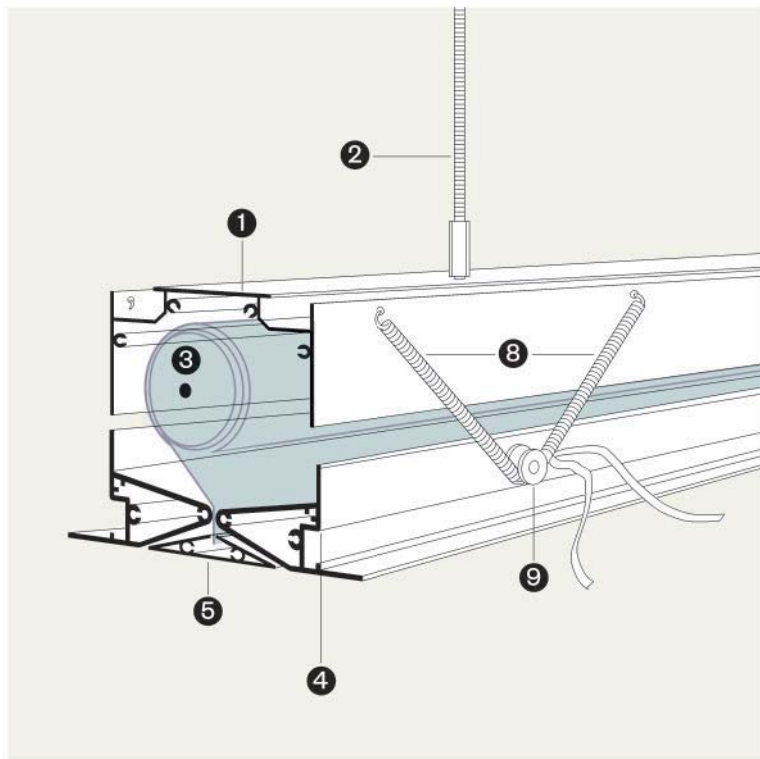
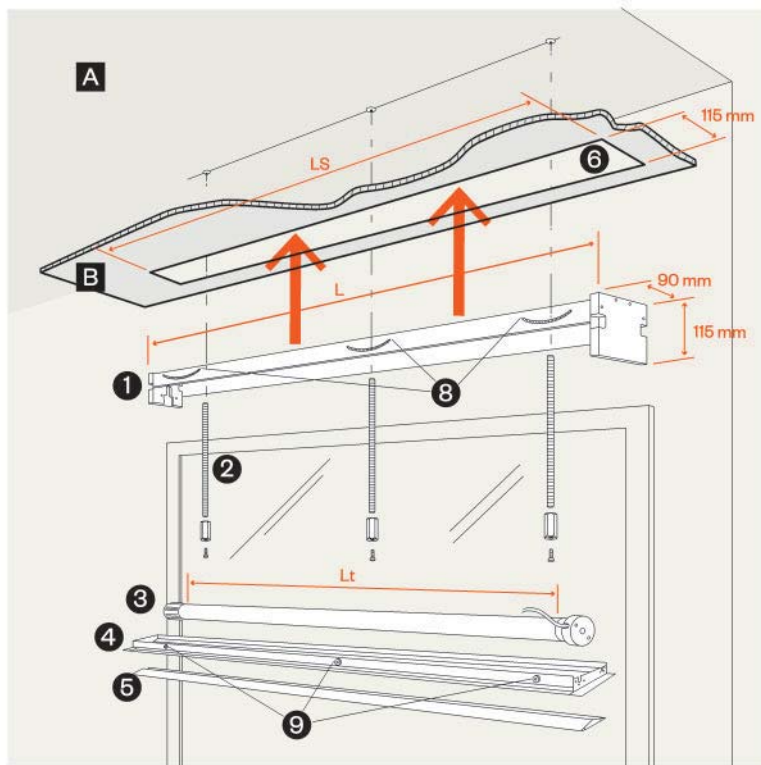

Fissaggio cornice con molla
 Spring frame fastening
 带有弹簧的安装支架
 Монтаж системы и внешнего карниза

L larghezza struttura
 structure width
 结构宽度
 ширина системы

LS larghezza feritoia cartongesso
 gypsum slot width
 石膏板的缝隙宽度
 ширина отверстия
 в гипсокартоне
LS = L + 10 mm

Lt larghezza telo
 fabric width
 片材宽度
 ширина ткани

A soffitto
 ceiling
 天花板
 потолок

B controsoffitto
 false ceiling
 对着天花板的地方
 подвесной потолок

1 corpo porta-rullo
 roll holder
 转轴-承载体
 Корпус системы

2 tiranti fissaggio
 in sospensione porta-rullo
 fixing rods for roll holder
 悬挂的转轴结合杆
 Крепежные стержни
 для корпуса системы

3 rullo motorizzato
 motorized roll
 电动滚轴
 моторизованная система

4 assieme cornice
 esterna sistema
 external frame
 总框架外部系统
 внешний карниз системы

5 peso tenda chiusura sistema
 bottom weight / system closing
 重要的窗帘关闭系统
 утяжелитель

6 foro controsoffitto
 gypsum slot
 对着天花板的孔
 установочное отверстие
 в потолке

7 tessuto
 fabric
 布料
 ткань

8 molla
 spring
 弹簧
 пружина

9 aggancio molla
 spring fastening
 弹簧挂钩
 фиксатор пружины

Viste in sezione
Section view
部分视角
Вид в разрезе

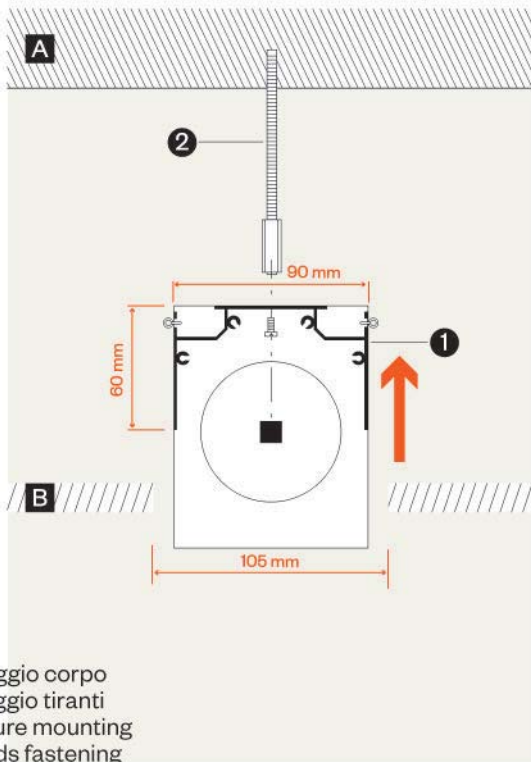

Montaggio corpo
e fissaggio tiranti
Structure mounting
and rods fastening
安装主体和固定螺栓
Монтаж корпуса
системы и крепежных
стержней

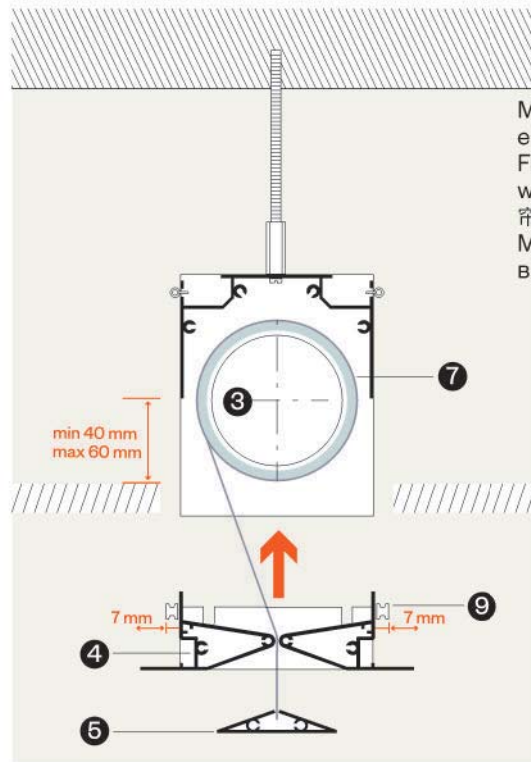

Montaggio cornice
e sistema peso tenda
Frame and bottom
weight mounting
帘子的重要的安装系统和框架
Монтаж системы и
внешнего карниза

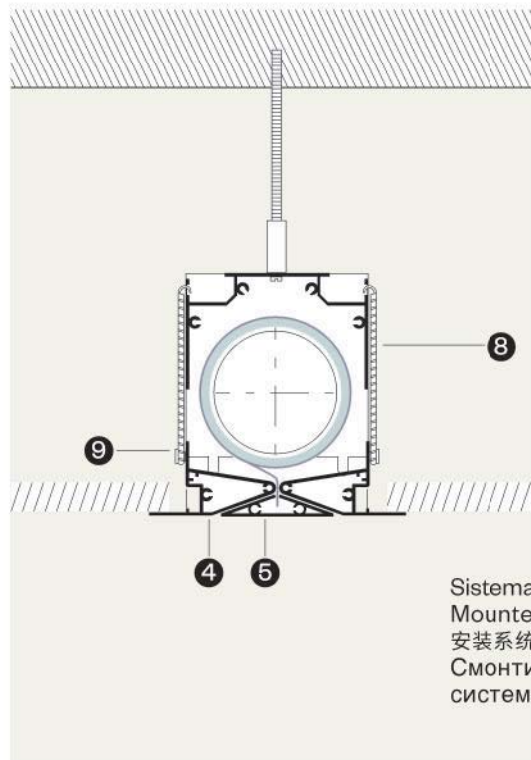

Sistema montato
Mounted system
安装系统
Смонтированная
система

Montaggio sistema a parete

Wall system mounting

在墙上的安装系统

Стеновой монтаж

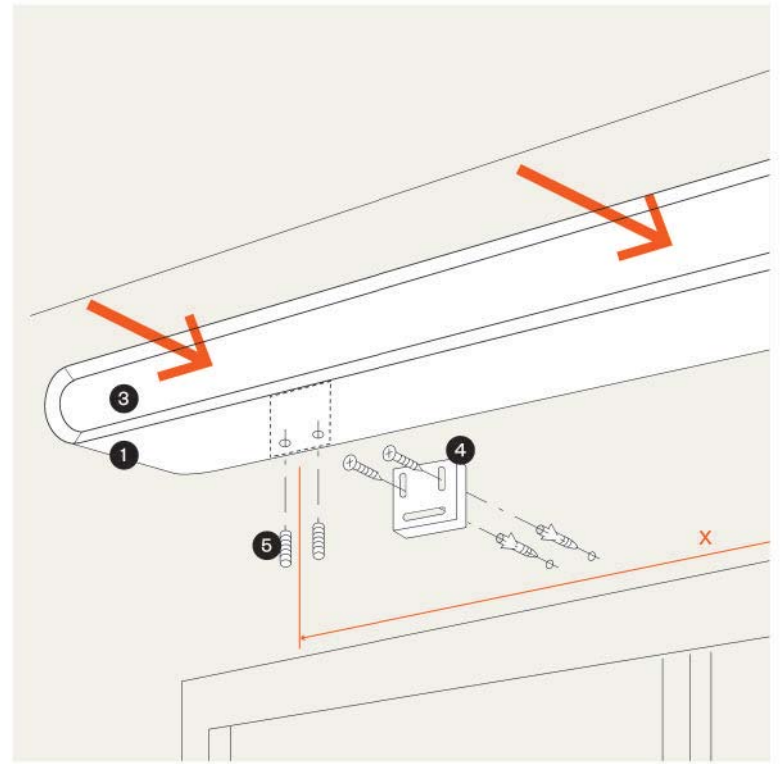
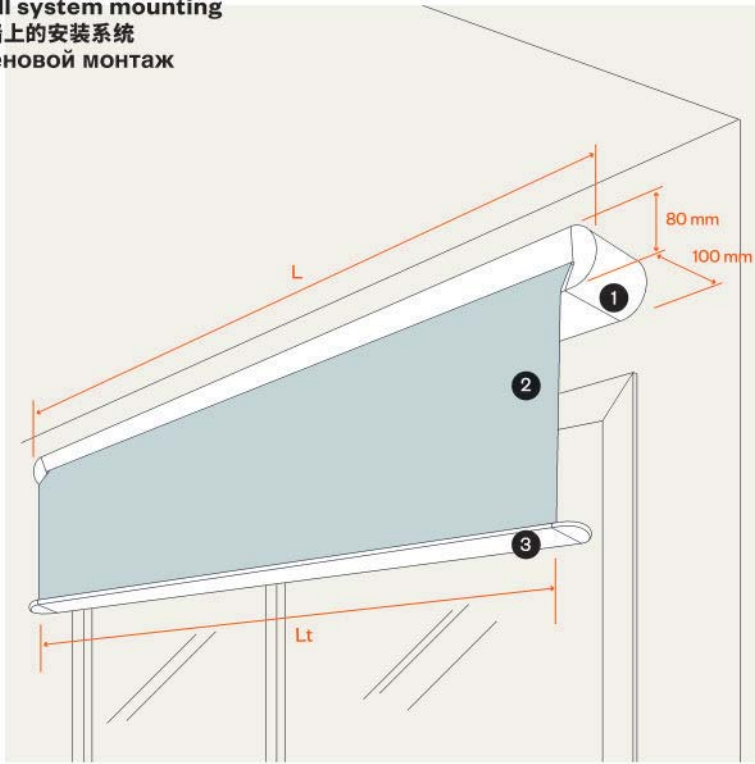

Montaggio sistema a soffitto

Ceiling system mounting

在天花板上的安装系统

Потолочный монтаж

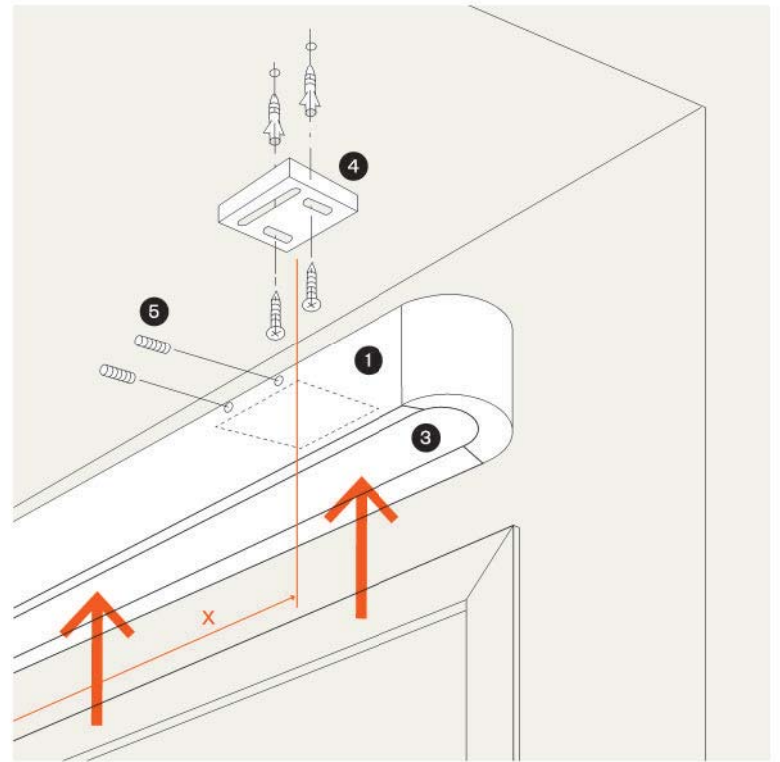

L larghezza struttura
structure width
结构宽度
ширина системы

Lt larghezza telo
fabric width
片材宽度
ширина ткани
Lt = L - 100

X distanza piastrelle di fissaggio
fixing plates distance
固定板底座轴的距离
Расстояние оси для
монтажных пластин

1 corpo
structure
主体
корпус

2 telo
fabric
片
ткань

3 peso telo chiusura sistema
bottom weight / system closing
重要的帘封闭系统
утяжелитель ткани

4 piastrina di fissaggio
alla parete
wall fixing plate
固定到墙上的固定板
пластина для
стенового монтажа

5 grani fissaggio piastrina
plate fixing screws
小型安装版
болт фиксации
крепежной пластины

Tessuti Fabrics 面料 Ткани

I tessuti si suddividono nelle seguenti categorie
The fabrics are divided into the following categories
面料分为以下几类
Ткани подразделяются на следующие категории:

Black out / 带有涂层的 / Блэкаут
(светонепроницаемая)

Screen / 丝网印花 / Скрин
(регулирует проникновение света и солнечного тепла)

Filtranti / 防紫外线 / Фильтранти
(фильтрующие)

Night & Day / 黑夜&白天 / Найт энд дэй/зебра (регулирующие освещенность помещения)

Tutti i tessuti sono in poliestere, misto poliestere-cotone o misto lino, Trevira Cs e con certificazione ecologica di prodotto.

Misure disponibili: da 200 a 320 cm in larghezza
Le oltre 250 varianti di tessuti a catalogo garantiscono un'ampia scelta sia per gusto che per tipologia.

All fabrics are in polyester, polyester-cotton or polyester-linen, Trevira Cs and eco-certified product.

Available sizes: from 200 to 320 cm wide
The more than 250 variants of fabrics in the catalogue provide a wide choice for both taste and type.

所有的面料都是涤纶、涤纶-纯棉或亚麻布，聚酯纤维经过产品生态认证。

现有尺寸：200至320厘米宽
还有其余的250种不同的面料可以供您根据不同的品味进行广泛的选择。

Состав тканей: полиэфирные, смесовые полиэфир-хлопок или смесовые льняные, негорючие ткани с волокнами Trevira Cs, с экологическим сертификатом продукта
Имеющиеся размеры: от 200 до 320 см в ширину

Более 250 вариантов тканей в каталоге гарантируют широкий выбор как по вкусу, так и по типу



Vesta is at my place

is a trademark of

Casa Valentina s.p.a.

via Ponte Gandovere 33
25064 Gussago (Brescia)

T +39 030 2410269

F +39 030 3730610

info@casavalentina.it

casavalentina.it

design

Giulio Iacchetti

and **Alessandro Stabile**

coordination

Clara Buoncrisiani

art direction and graphic design

Leonardo Sonboli, Irene Bacchi

(Tassinari/Vetta)

photo

Massimo Gardone

stylist

Scilla Mantovani

print

Grapho 5 Service Srl

11/2014